

1

## Opzetten van het reisbed

1: Haal het bed uit de reistas en maak alle klittenband-strips los.

2: Zet de vier poten op een vlakke ondergrond.

**Let op: Houd het midden van de bodem omhoog!**

Trek alle bovenranden omhoog, totdat ze zichzelf vastklikken in de juiste positie.

3: Duw hierna het midden van de bodem naar beneden.

**Als het niet lukt om de bovenranden goed vast te klikken; trek dan het midden van de bodem nogeens omhoog.**

4: Plaats het matras met bodemplaat naar beneden in het bed en bevestig de vier klittenband-strips in de corresponderende gaten in de bodemhoeken (rood gekleurd)

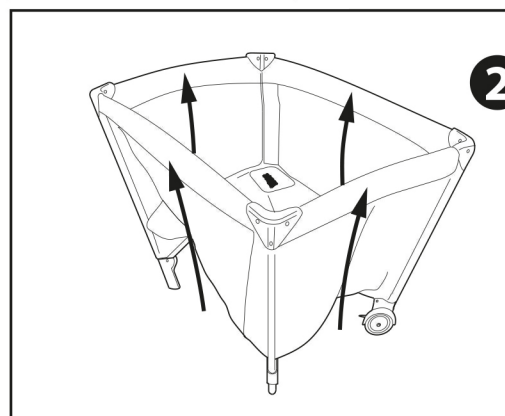

2

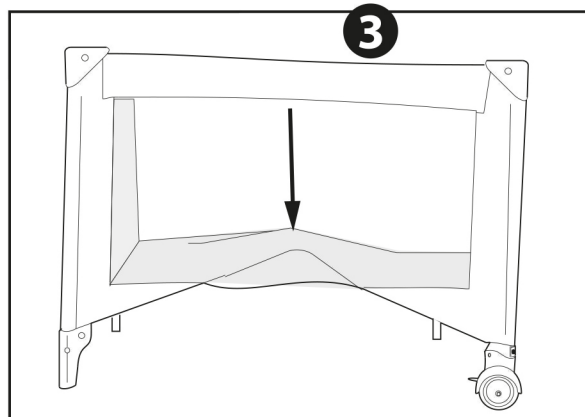

3

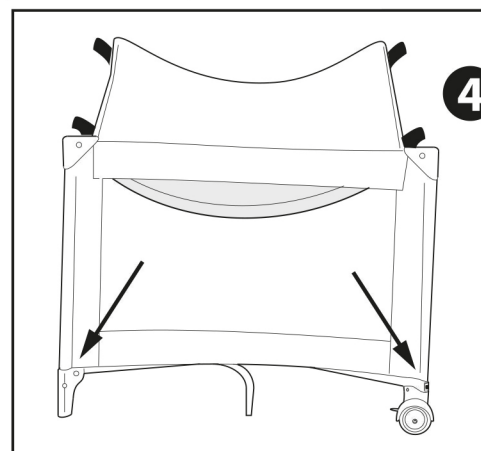

4

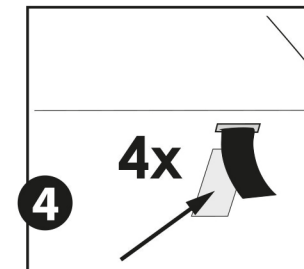

4

## Opvouwen van het bed

4: Voordat u het bed opnieuw opvouwt: maak de rode klittenband-strips los van de bodem en verwijder het matras.

5: Trek het midden van de bodem met de lus omhoog tot ongeveer 10 cm onder de bovenrand.

6: Duw de vergrendelingknop in het midden van elke zijde omhoog. Druk de knop in en trek de zijde zachtjes omhoog om te ontgrendelen. Duw elke zijde naar beneden terwijl u de knop vasthoudt, om ervoor te zorgen dat beide helften van de zijde ontgrendeld zijn om problemen met verder invouwen te voorkomen.

**Let op: Als u problemen heeft met het ontgrendelen, controleer dan of het midden van de bodem nog steeds omhoog staat (zie 5).**

7: Pak het frame naar het midden toe bij elkaar. Vouw het matras rond het opgevouwen frame en sluit alle klittenband-strips. Trek de reistas over het bed en sluit de ritssluiting.

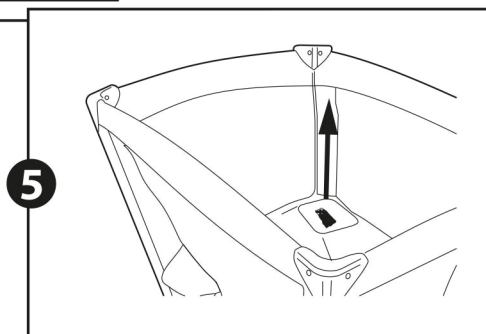

5

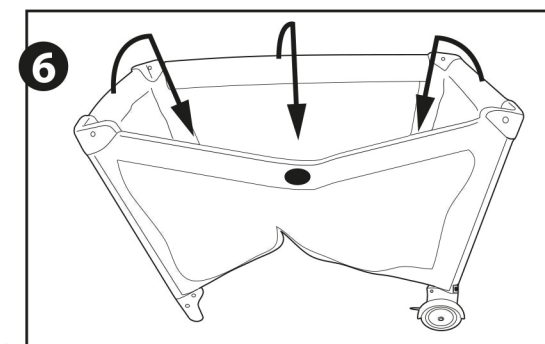

6

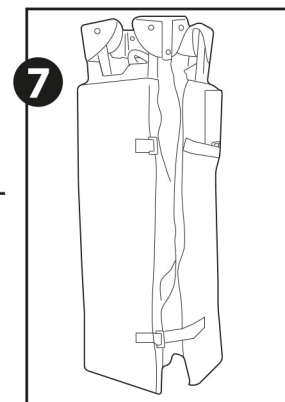

7

**Q-dream:** voor het gebruik van de extra meegeleverde verhoogde bodem, zie de tekeningen die op het stof van deze bodem zijn afgebeeld.

**Voor vragen kunt u altijd contact met ons opnemen via:**

**[www.Quteworld.com](http://www.Quteworld.com)**